

Afrollen, dwars- & langsnijden

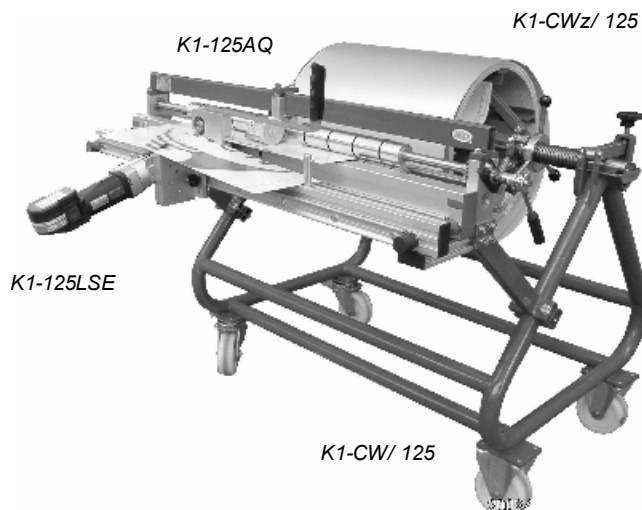

Coilwagen + Haspel K1-CW/ 125
met afrol en dwarsnijdinrichting K1-125AQ,
Langsnijdinrichting K1-125LSE
met accu metaalschaar AK 3514-2

Technische gegevens, snijcapaciteit:

plaatijzer, aluminium, Zink, Koper	mm	1,0
RVS	mm	0,5
afrolcapaciteit max. ±	kg	750
gewicht ±	kg	30



K1-CSg



Rest rollenklem



K1-AG + K1-AGb

De afrol- en dwars- en/ of langsnijdinrichtingen zijn optioneel te monteren op iedere DRÄCO-coilwagen. Kan ook gemonteerd worden op een werkbank.

Afrol- en dwarsnijdinrichting K1- AQ

	Art.Nº	Breedte	Coil-werkbreedte
K1-100AQ	92625	1000 mm	800 mm
K1-125AQ	92626	1250 mm	1000 mm
K1-150AQ	92627	1500 mm	1250 mm
K1-160AQ	92627S6	1600 mm	1500 mm

Langsnijdinrichting K1- LSE (zonder schaar)

Elk willekeurige schaar uit de 35-serie – elektrisch of op accu – kan gemonteerd worden

	Art.Nº	Breedte	Coil-werkbreedte
K1-LSE100	92645	1000 mm	800 mm
K1-LSE125	92646	1250 mm	1000 mm
K1-LSE150	92647	1500 mm	1250 mm

- instelbare coil invoeraanslagen zorgen ervoor dat de materiaal coil recht afrolt.
- verstelbare rubber-aandrijfrollen
- druk van de aandrijfrollen aan te passen.
- rollenschaar te slijpen
- handwiel voor voor- en terugloop
- instelbare blokkering zorgt ervoor dat zware coils niet terug rollen.

Variabel coilsanband K1-CSg

met klittenband sluiting

	Art.Nº	Afmetingen mm
K1-CSg	92629	± 2500 x 48

Rest rollen klem RVS

	Art.Nº	L mm	g
	284301	120	50

In plaats van met een draad, plakband of een snoer bij elkaar houden van een coil.

Transport- & afrolsteekwagen K1-AG

- moeiteloos en gevaarloos laden en transporteren van coils tot 1500 mm breedte.
- makkelijk en comfortabel afwikkelen

	Art.Nº	Capaciteit	kg
K1-AG/100	92630	250 kg	24
K1-AG/125	92632	250 kg	26

Coilgeleider t.b.v. K1-AG

	Art.Nº	Coilbreedte	kg
K1-AGb100	92631	tot 900 mm	4,5
K1-AGb125	92633	tot 1150 mm	5,0